

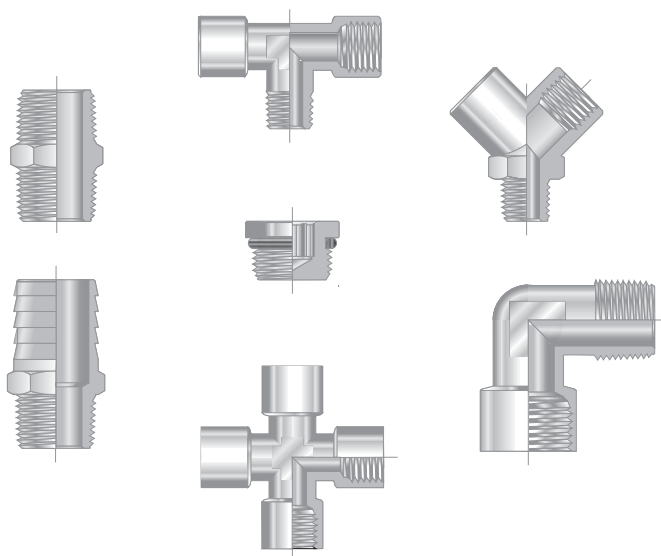

Serie / Series **Accessories**

RACCORDI STANDARD
FIXTURES AND FITTINGS



Pressioni | Pressures

Data la varietà dei prodotti che compongono questa gamma, non è possibile definire valori di temperatura e pressione per tutti gli articoli. Di seguito riportiamo le pressioni massime consigliate per gli articoli dal 2000 al 6080.

Temperatures and Pressures

Due to the vastness of this range, it is not possible to define the exact values of temperature and pressure valid for all the items. Hereunder, we specify the values of the maximum pressure advised, from the art. 2000 to the 6080.

Temperature | Temperatures

I valori di pressione in tabella sono stati ottenuti adottando un Coefficiente di sicurezza 4. Per impieghi in condizioni particolari vogliate consultarci.

It must be taken into account that the pressure values indicated are calculated considering a Safety Factor of 4. We advised you to contact us if You use them in particular working conditions.

MISURA SIZE	PRESSIONE MASSIMA CONSIGLIATA MAXIMUM PRESSURE ADVISED
1/8	150 bar
1/4	100 bar
3/8	75 bar
1/2	50 bar
3/4	85 bar
1"	80 bar

Scheda Materiali | Specifications

La maggior parte degli articoli di questa serie è composta da un unico particolare in OT UNI EN 12164/5 CW 614/7N e subisce un trattamento galvanico di nichelatura.

The main part of these fittings is made in OT UNI EN 12164/5 CW 614/7N and undergo to a nickel-plating process.

Articoli prodotti in materiali diversi, verranno specificati all' interno del catalogo.

Different materials will be specified in the catalogue.

Filettature | Threads

Gas conica conforme ISO 7.1, BS 21, DIN 2999 / Tapered gas in conformity with ISO 7.1, BS 21, DIN 2999.

Gas cilindrica conforme ISO 228 Classe A / Parallel gas in conformity with ISO 228 Class A.

Metrica conforme ISO R/262 / Metric in conformity with ISO R/262.

Tubi di collegamento | Connection Tubes

Tubi e raccordi in genere.

Tubes and fittings in general.

Fluidi compatibili | Fluids

Acqua, olio, aria compressa, fluidi in genere per l'impiantistica idraulica, oleodinamica, idropneumatica, ecc.

Water, oils, compressed air, fluids in general for the hydraulic, pneumatic and oildynamic plants etc.

COME ORDINARE

I raccordi standard della Serie ACCESSORI prevedono:

- **T**trattamento superficiale di **NICHELATURA**

Per formulare un ordine é sufficiente specificare **ARTICOLO, MISURA, QUANTITA'**.

HOW TO ORDER

The standard items called **FIXTURES AND FITTINGS** are supplied with:

- Surface treatment of **NICKEL-PLATING**

To order simply specify the **ARTICLE CODE, SIZE and QUANTITY**.

6000

RACCORDO A Y 90° MASCHIO - MALE Y 90°

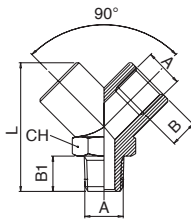

A	B	B1	L	CH	Conf. Pack.
1/8	8	9	33	14	50
1/4	11	11	37	17	25
3/8	11.5	12.5	46	22	20
1/2	14	16.5	58	26	20

6 0 0 0

1/4

CODICE ARTICOLO
ARTICLE CODE

MISURA
SIZE

I seguenti articoli pur essendo o di altro materiale o con diverso trattamento superficiale, vengono ordinati allo stesso modo:

- Art. 2060 e Art. 2095 che vengono forniti senza alcun trattamento superficiale;
- Art. 6040, Art. 6047 e Art. 6048 che vengono prodotti in alluminio anodizzato.

The following items even if they are made in different material or they undergo to a different surface treatment, must be ordered in the same way, i.e.:

- Art. 2060 and Art. 2095 are supplied with no surface treatment, but they are self coloured brass.
- Art. 6040, Art. 6047 and Art. 6048 are made in aluminium and they are anodized.