

Valvola di Blocco | Block Valve

Le valvole di blocco Aignep sono dispositivi a pilotaggio pneumatico per il controllo del movimento di un cilindro. Montate direttamente sugli attacchi di ingresso ed uscita del cilindro consentono di bloccare la corsa del pistone in caso di caduta di pressione del pilotaggio.

Sono utilizzate come sistema di sicurezza: in caso di arresto di emergenza, rottura di un tubo o mancanza d'aria bloccano i dispositivi movimentati dai cilindri evitando danneggiamenti delle parti o rischi di lesioni per gli operatori. E' possibile utilizzarle anche per arrestare lo stelo in posizioni intermedie quando le applicazioni richiedono questa soluzione.

Versioni: sono disponibili nella versione unidirezionale e bidirezionale.

Portata: le valvole sono a passaggio totale poiché non vi sono riduzioni di sezione ed il flusso non attraversa la molla.

Compattezza e versatilità: gli ingombri sono molto ridotti ed è possibile orientare sia la connessione filettata che il supporto dell'attacco del tubo per il pilotaggio.

Attacco filettato: è possibile connettere un regolatore di flusso all'ingresso della valvola per la regolazione della velocità del cilindro.

The AIGNEP's block valves are pneumatic driving devices used to control the movement of the cylinder. Assembled directly on the inlet and outlet ports of the cylinder allow to lock the piston stroke in case of pressure drop of the driving. They are used as safety devices in case of emergency stop, brake of a tube or air missing, they lock the apparatus moved by the cylinder avoiding damages to the devices or injury risks for the runners. It is also possible to use them to stop the piston into intermediate positions whenever the application requires such solutions.

Versions: They are available in uni-direction and bi-directional versions

Flow rate: These valves are full bore, there do not have reduction of section and the flow does not pass through the spring.

Compactness and Versatility: The overall dimensions are extremely reduced and it is possible to orient both the threaded connection as well as the hose connection for the driving.

Threaded connection: It is possible to connect the flow regulator at the inlet of the valve in order to adjust the speed of the cylinder.



Caratteristiche Tecniche | Technical Characteristics

Misura / Size

Pressione d'esercizio / Working pressure

Temperatura d'esercizio / Working temperature

Portata nominale (6 bar) / Flow rate (6 bar)

Diametro nominale / Orifice

Fluido / Fluids

1/8

1/4

Min. 0.3 – Max. 10 bar

Min. -20°C Max. +80°C

750 NI/min

1420 NI/min

Ø5.5

Ø8

**Aria filtrata lubrificata o
non lubrificata**

*Filtered and lubricated compressed air
as well as non lubricated air*

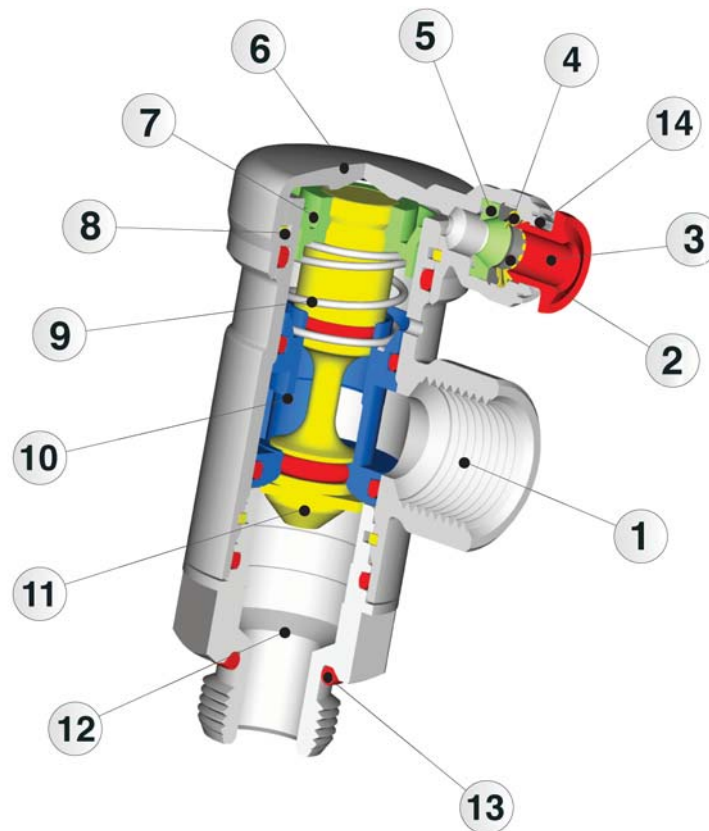

Scheda Materiali | Specifications

- | | |
|---|---|
| 1 Corpo in Ottone Nichelato | 1 Nickel plated brass Body |
| 2 Anello di sicurezza in tecnopolimero | 2 Tecnopolymeric Safety ring |
| 3 Spintore sgancio tubo in Resina Acetalica | 3 Acetalic Resin Collect |
| 4 Pinza d'aggraffaggio in acciaio INOX AISI 304 | 4 Steel Clamping Washer |
| 5 Guarnizione a labbro in NBR 70 | 5 NBR 70 Lip seal |
| 6 Coperchio orientabile in Ottone Nichelato | 6 Nickel plated brass Orienting Cover Cap |
| 7 Guarnizione a labbro in Poliuretano | 7 Polyuretane Lip seal |
| 8 Seeger in Bronzo | 8 Bronze Seeger |
| 9 Molla in acciaio INOX AISI 302 | 9 Steel Spring |
| 10 Supporto otturatore in Ottone | 10 Brass Shutter Support |
| 11 Otturatore in Ottone | 11 Brass Shutter |
| 12 Basetta orientabile in Ottone Nichelato | 12 Nickel plated brass Orienting Base |
| 13 Guarnizioni in NBR 70 | 13 NBR 70 O-RING |
| 14 Capsula in ottone nichelato | 14 Nickel plated brass Capsule |

Esempio D'ordine | How to Order

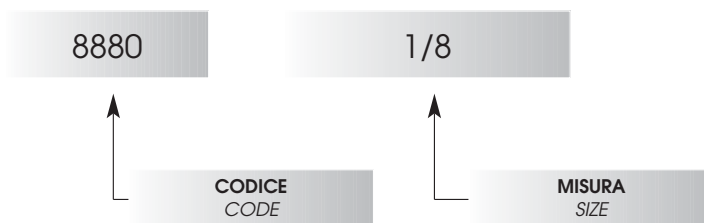

8880

VALVOLA DI BLOCCO UNIDIREZIONALE - BLOCK VALVE UNIDIRECTIONAL COUPLING

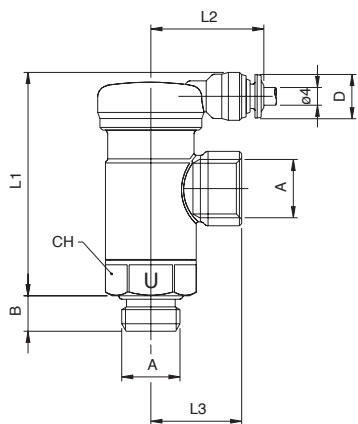

A	B	L1	L2	L3	CH	D	Conf. Pack.
1/8	6	50	25	18.5	18	10	5
1/4	8	50.5	25	20.5	18	10	5

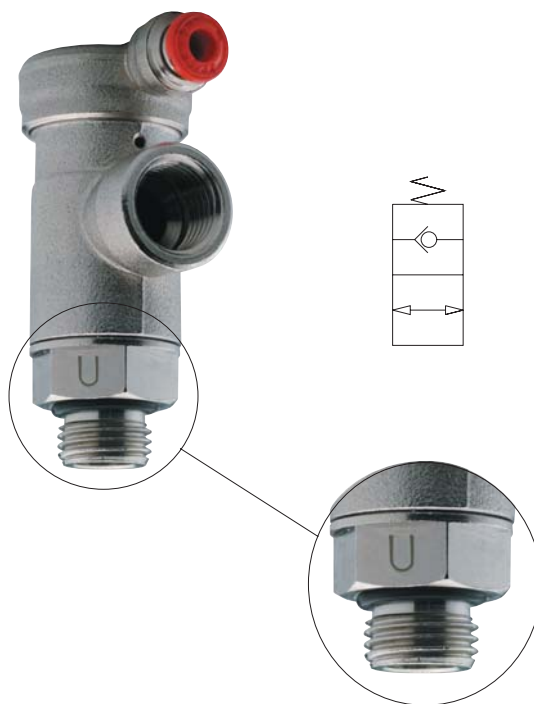

Codice Articolo: 8880
Article Code: 8880

Valvola di Blocco Unidirezionale 8880 | Unidirectional Block Valve 8880

Circuito Pneumatico
Pneumatic Circuit

Cilindro in Movimento
Cylinder in action

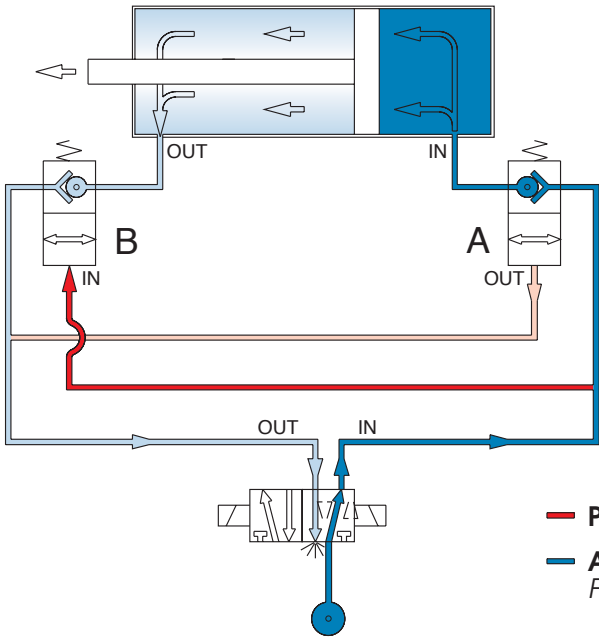

Cilindro Bloccato
Stopped Cylinder

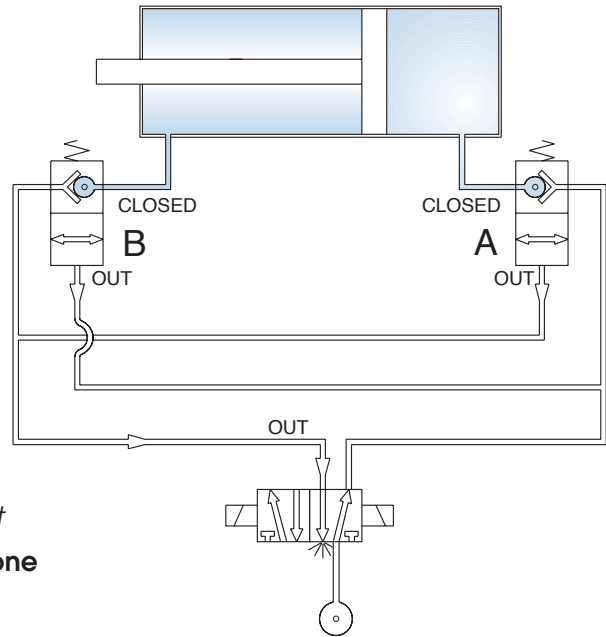

— Pilota - Pilot
— Alimentazione Feeding

Alimentando la valvola di blocco A ed il pilota B si consente il moto del pistone in una direzione; alimentando la valvola di blocco B ed il pilota A si consente il moto del pistone nella direzione opposta.

Feeding the block valve A and the pilot B you allow the movement of the piston in one direction; feeding the block valve B and the pilot A you allow the movement of the piston in the opposite direction.

Togliendo l'alimentazione all'intero circuito (per es. in caso di emergenza) le valvole di blocco arrestano il cilindro nella posizione in cui si trova, anche in caso che allo stelo siano applicati dei carichi.

Taking away the feeding within the circuit (for example in case of emergency) the block valves lock the cylinder into the position where it is at that moment, even if at the piston are attached some loads.

Installazione | Installation

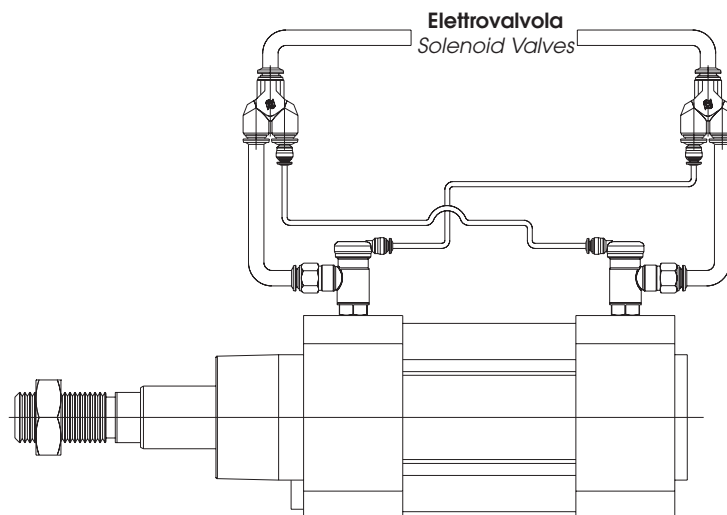

Pressione di Pilotaggio | Pilot Pressure

Pressione minima del Pilota per azionare la valvola, in relazione alla pressione a monte.

Pilot minimum pressure to feed the valve, compared to the inlet pressure.

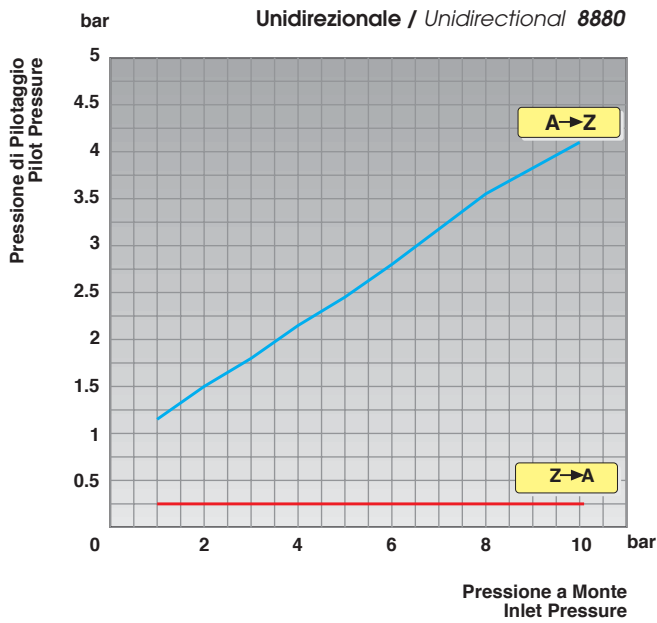
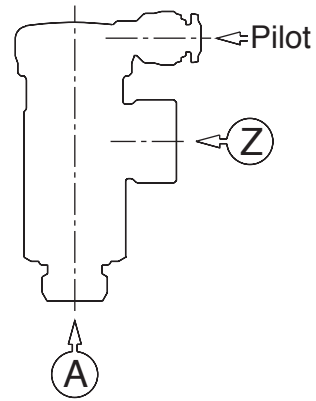

Curve caratteristiche di flusso | Characteristic curves of flow

Misura / Size 1/8

